



## À PROPOS DE SCOFABEX

Scofabex, c'est plus de 20 années d'expérience dans la conception et la sous-traitance industrielle en conditionnements standards et spécifiques.

Nous mettons notre expertise à la disposition de nos clients pour la fabrication de produits mécano-soudés. Notre bureau d'étude, basé à Rennes, privilégie la proximité et l'écoute.



## POURQUOI NOUS CHOISIR ?

7 raisons de faire appel à nous :

- Réactivité, flexibilité et compétitivité.
- Déplacement sur site pour mieux cerner vos besoins.
- Étude de faisabilité et offre commerciale.
- Plans de fabrication et instructions issus de notre bureau d'étude.
- Mise en place d'un protocole précis pour garantir une qualité optimale.
- Réseau certifié, d'une capacité supérieure à 3 millions d'euros, pour répondre à tous vos projets.
- Livraison clefs en main sur votre site d'exploitation.

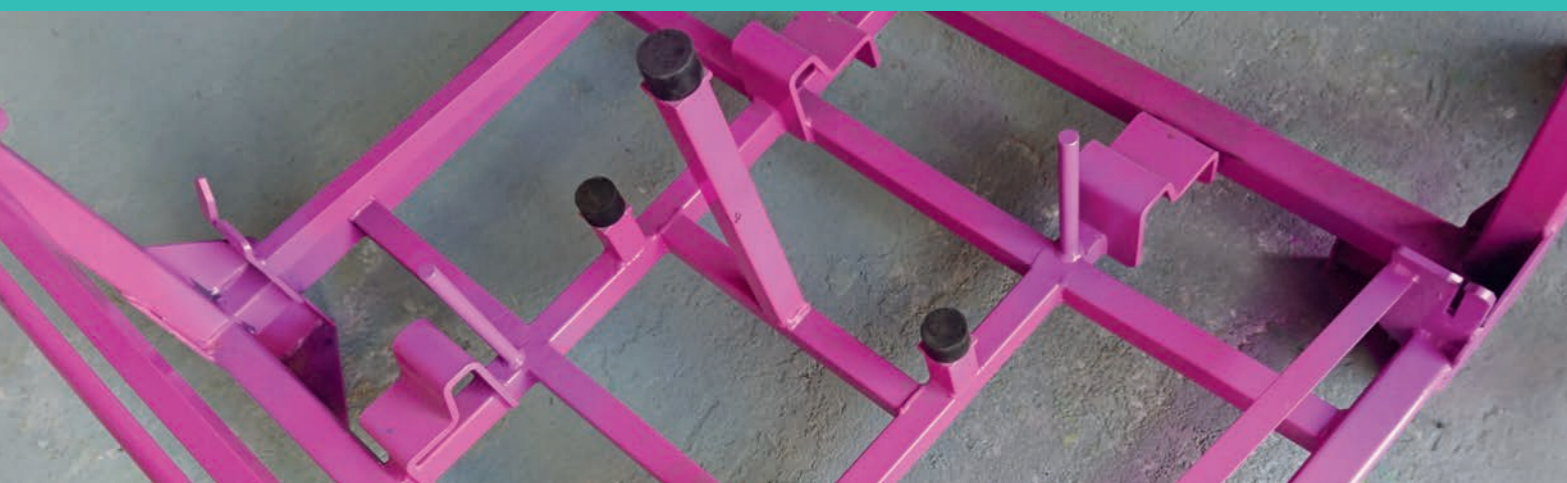

**SCOFABEX :**  
PARTENAIRE  
POUR LE DÉVELOPPEMENT  
DE VOS CONDITIONNEMENTS  
SPÉCIFIQUES

## BUREAU D'ÉTUDE & FABRICATION

Spécialisé dans la conception et la fabrication de conteneurs métalliques.

[www.scofabex.fr](http://www.scofabex.fr)



[www.scofabex.fr](http://www.scofabex.fr)

### NOS BUREAUX

8 rue de Belle-île, 35760 SAINT-GRÉGOIRE  
Téléphone : 02 22 66 98 01  
Email: [contact@scofabex.fr](mailto:contact@scofabex.fr)

Sarl au capital de 15 000 €

 **SCOFABEX**  
CONCEPTION & FABRICATION



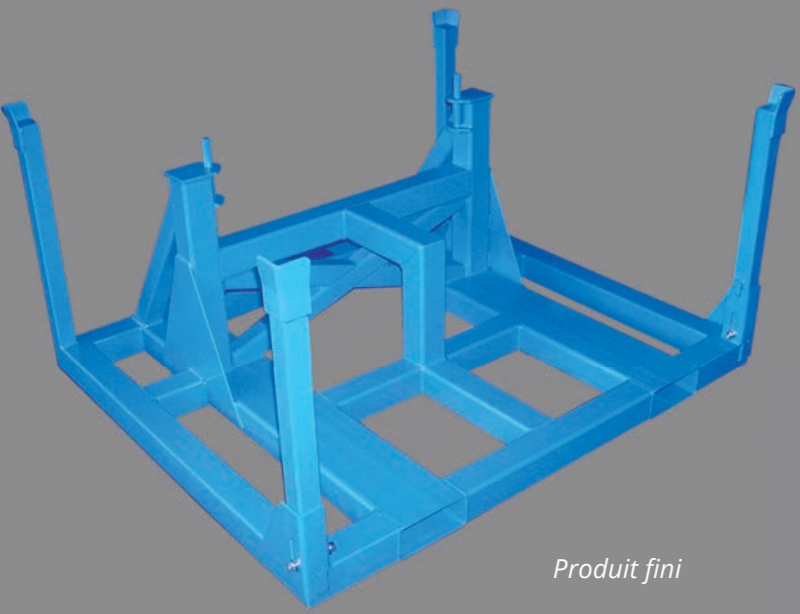

Produit fini

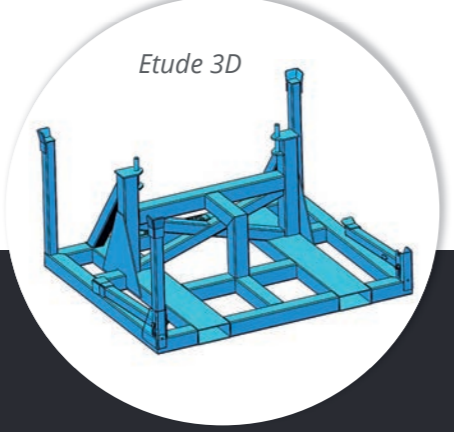
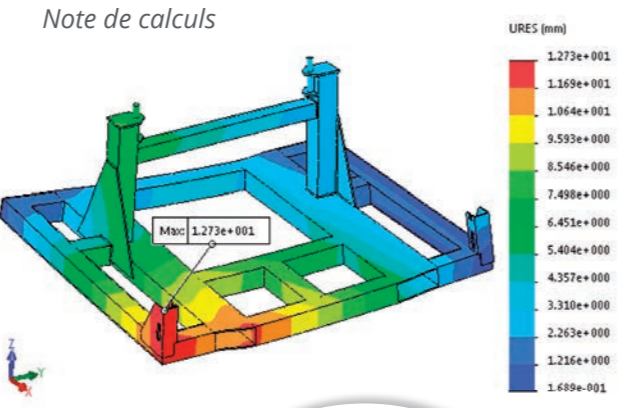

## PROCESS & SERVICES

SCOFABEX vous accompagne dans toutes les étapes de la fabrication de vos conditionnements depuis la définition du besoin jusqu'à la réception finale.

### ÉTUDE & CONSEILS

Lors de la prise en charge de votre projet nous analysons vos besoins et recherchons des solutions adaptées à vos contraintes.

- Déplacement sur site
- Offre commerciale incluant une pré-étude 3D

### CONCEPTION

Après validation de notre offre commerciale, nous optimisons la conception au sein de notre bureau d'étude.

- Plan de fabrication pour accord
- Calculs de structure si nécessaire

### FABRICATION & LIVRAISON

Nous effectuons un suivi rigoureux pour vous proposer des conditionnements fiables et robustes en conformité avec vos exigences de qualité.

- Prototypage
- Suivi d'un protocole qualité systématique avant expédition
- Modification, remise en état, carry-over de conteneur

### IMPRESSION 3D

SCOFABEX est équipé d'une imprimante 3D Stratasys (PLA/ABS/ASA/TPU 92SH)

- Prototypage des interfaces injectées : amélioration du planning
- Maquettage des principes de conditionnement
- Modélisation physique des conteneurs pour présenter à vos équipes



# NOS PRODUITS POUR L'INDUSTRIE

## PRODUITS STANDARDS

Nous concevons ou optimisons vos conteneurs standards tout en respectant votre cahier des charges. Nos solutions sont étudiées afin de proposer des prix compétitifs sans négliger la qualité.

- Exemples :
- Conteneurs grillagés
  - Bacs tôlés



## PRODUITS SPÉCIFIQUES

Notre expertise nous permet de réaliser des conteneurs sur-mesure. Ainsi pour chaque projet, notre bureau d'étude propose des solutions répondant à vos contraintes telles que la préservation de la qualité de vos pièces, l'optimisation du remplissage des camions et le budget.

- Exemples :
- Frises en PU, PEHD, plastazote
  - Posages souples (bâche PVC)
  - Conteneurs galvanisés à chaud, électrozingués

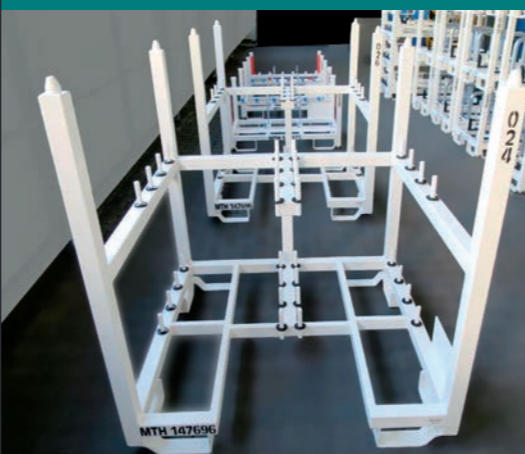
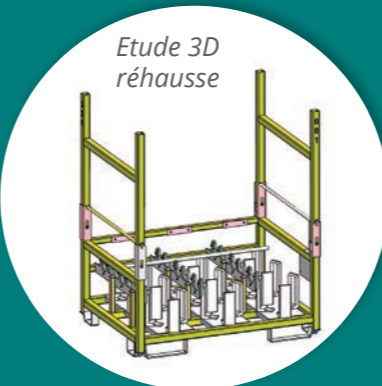

## CONTENEURS

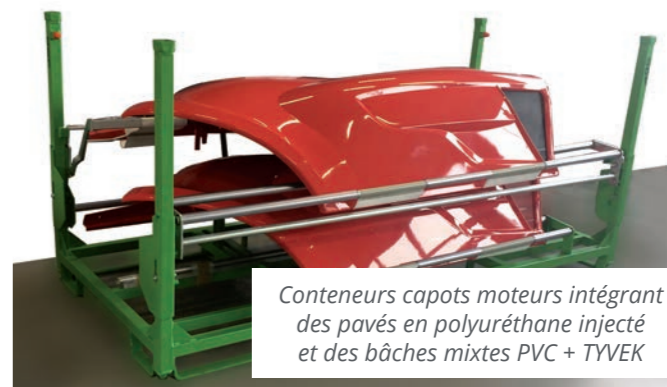

## PINCE SAPIN SFX-PS

La pince sapin SFX-PS a été développée pour maintenir et conditionner les pièces d'aspect, sans altérer la qualité de celles-ci. Injectée en polyuréthane, elle est disponible en plusieurs duretés

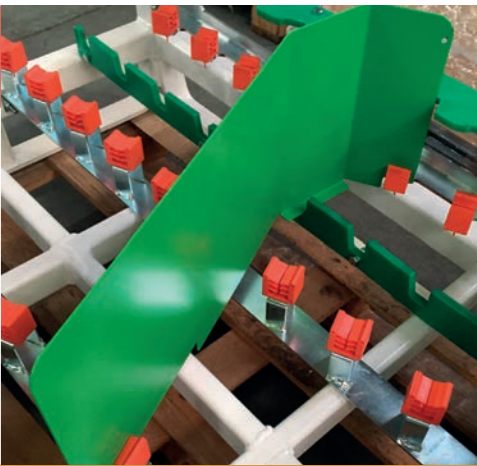
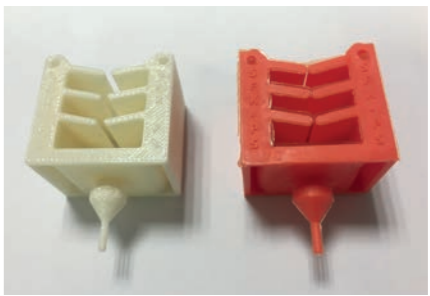

## BASES ROULANTES

Nos bases roulantes peuvent être manipulables à la main à l'aide d'une poignée de manutention, ou équipées de timon escamotable et attelage pour les tracter. Pour les immobiliser, nous pouvons utiliser des roulettes freinées, ou équiper ces chariots de manutention de patins d'immobilisation.

